

VELMAG® ELEKTROMAGNETYCZNY TRZYMACZ DRZWIOWY

montaż do podłogi - akcesoria

- Zwiększona odporność na wandalizm

Cechy produktu

Typ	V DC	IP	ImA DC	°C
BCE245+SBCAV	24V DC	30	60 mA	-10 +60 °C



SBCAV



BCE245+SBCAV

Kod produktu	Opis	Waga w kg	kod
SBCAV	Wandaloodporna obudowa do montażu podłogowego dla serii BCE	0,6	82051000
BCE245+SBCAV	Elektromagnetyczny trzymacz drzwiowy 24V DC 50 daN EN1155 + wandaloodporna obudowa SBCAV	1,4	83014019

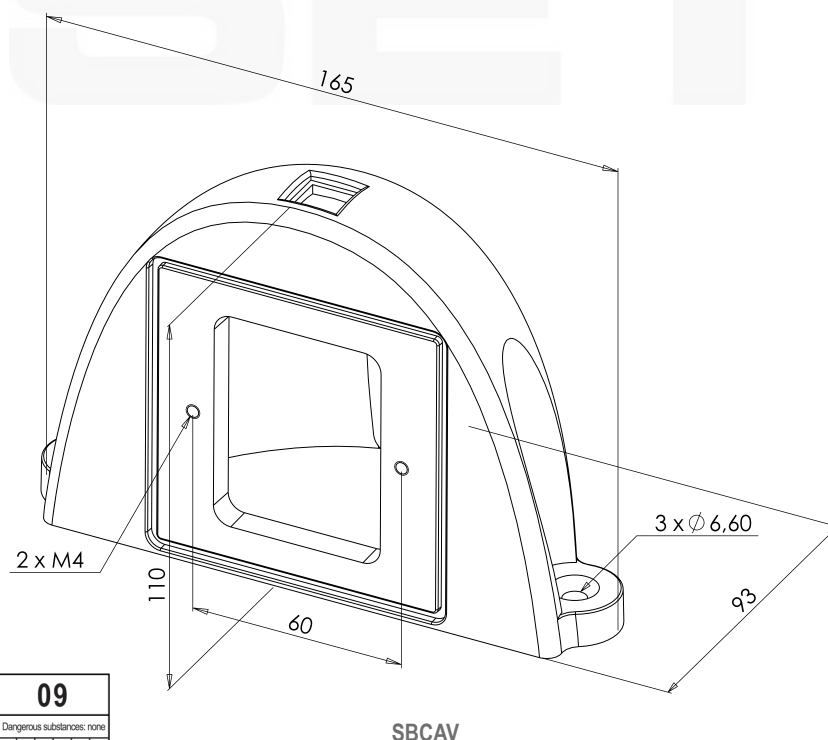

SBCAV

CE 1239	SEWOSY 13b rue Saint Exupéry ZA Aérodrôme 67500 HAGUENAU FRANCE	09	Dangerous substances: none		
	Electromagnetic door holding devices for fire proof doors series BCIBR/BCE/BRE	EN 1155: 1997+A1: 2002+AC: 2006	3	5	3
Declaration of performance DP_EMDH Certificate n° 1239/CPR/0805501		6	1	1	3